



FIRST AUSTRIA®

FA-5216

ELECTRIC JUICER
INSTRUCTION MANUAL

ELEKTRISCHER ENTSAFTER
BENUTZERHANDBUCH

СОКОВЫЖИМАЛКА
ИНСТРУКЦИЯ ПО ЭКСПЛУАТАЦИИ

SOKOWIRÓWKA
INSTRUKCJA OBSŁUGI

ELEKTRIČNI SOKOVNIK
UPUTSTVO ZA UPOTREBU

ELEKTRISKĀ SULU SPIEDE
LIETOTĀJA ROKASGRĀMATA

ELEKTRINĒ SULČIŲ SPAUDIMO MAŠINA
NAUDOJIMO INSTRUKCIJA

STORCĂTOR DE FRUCTE
MANUAL DE INSTRUCȚIUNI

ЕЛЕКТРИЧЕСКА СОКОИЗТИСКВАЧКА
ИНСТРУКЦИЯ ЗА РАБОТА

ЕЛЕКТРИЧНА СОКОВИЖИМАЛКА
ІНСТРУКЦІЯ З ЕКСПЛУАТАЦІЇ



ENGLISH.....	PAGE 2	SCG/CRO/B.i.H..	STRANA 14	БЪЛГАРСКИ.....	СТР. 26
DEUTSCH.....	SEITE 5	LATVIAN.....	LPP. 17	УКРАЇНСЬКА.....	СТОР. 29
РУССКИЙ.....	СТР. 8	LIETUVIU K.....	P. 20		
POLSKI.....	STRONA 11	ROMÂNĂ.....	PAGINA 23		

Danke für den Kauf eines ORIGINAL Produktes von

TZS FIRST AUSTRIA®

Nur ECHT mit diesem

Thank you for buying an ORIGINAL Product of

TZS FIRST AUSTRIA®

Only GENUINE with this

МЫ ВАМ БЛАГОДАРНЫ ЗА ПОКУПКУ ОРИГИНАЛЬНОГО ИЗДЕЛИЯ КОМПАНИИ

TZS FIRST AUSTRIA®

ТОЛЬКО ПОДЛИННИКИ С ЭТИМ

1

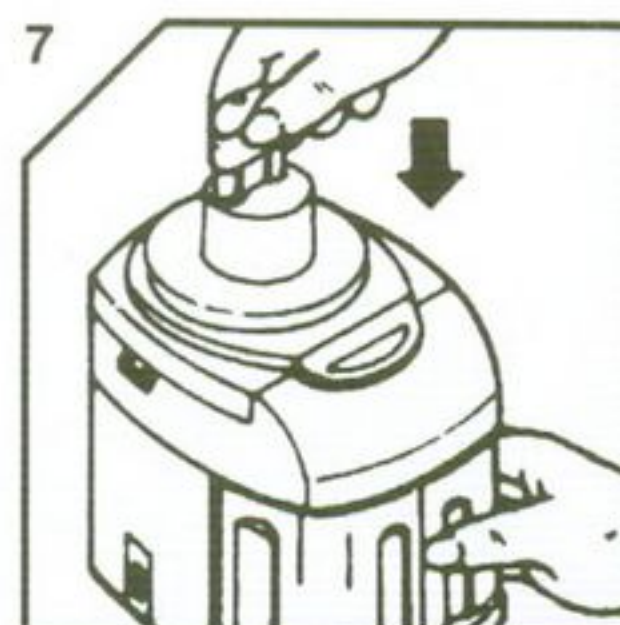
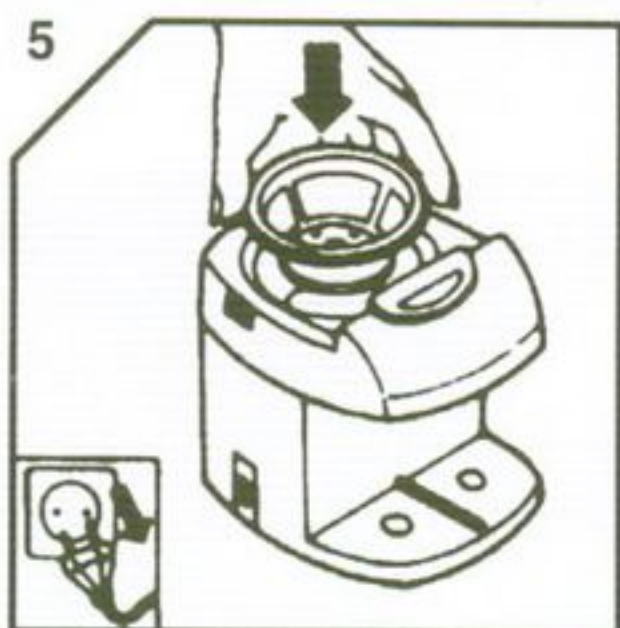
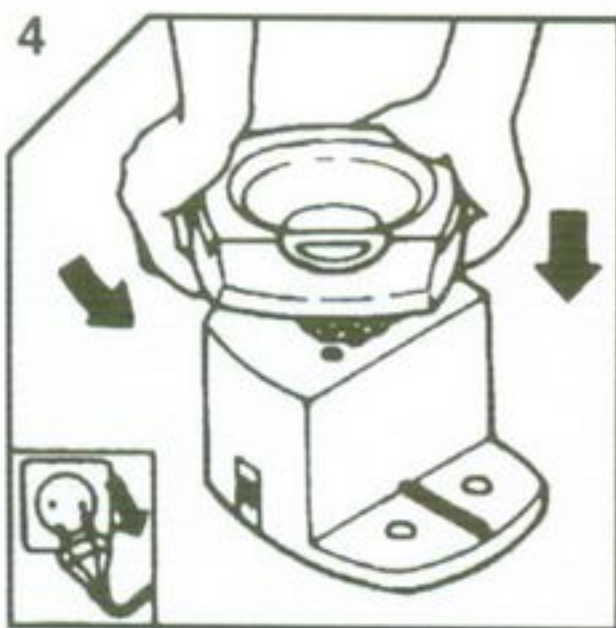
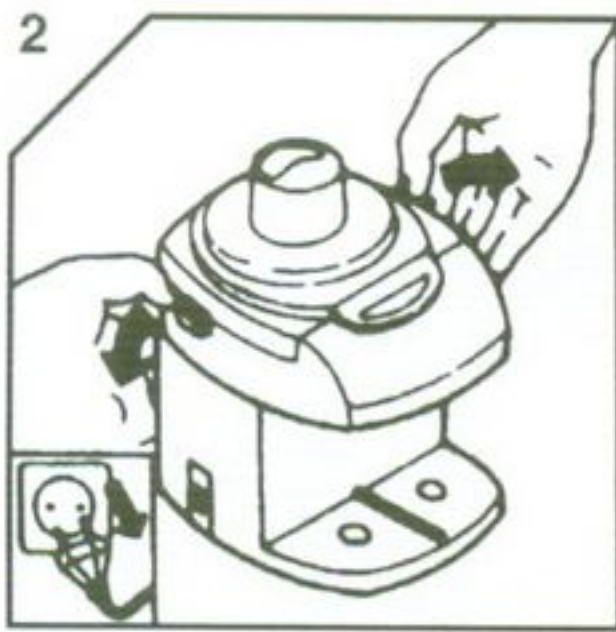
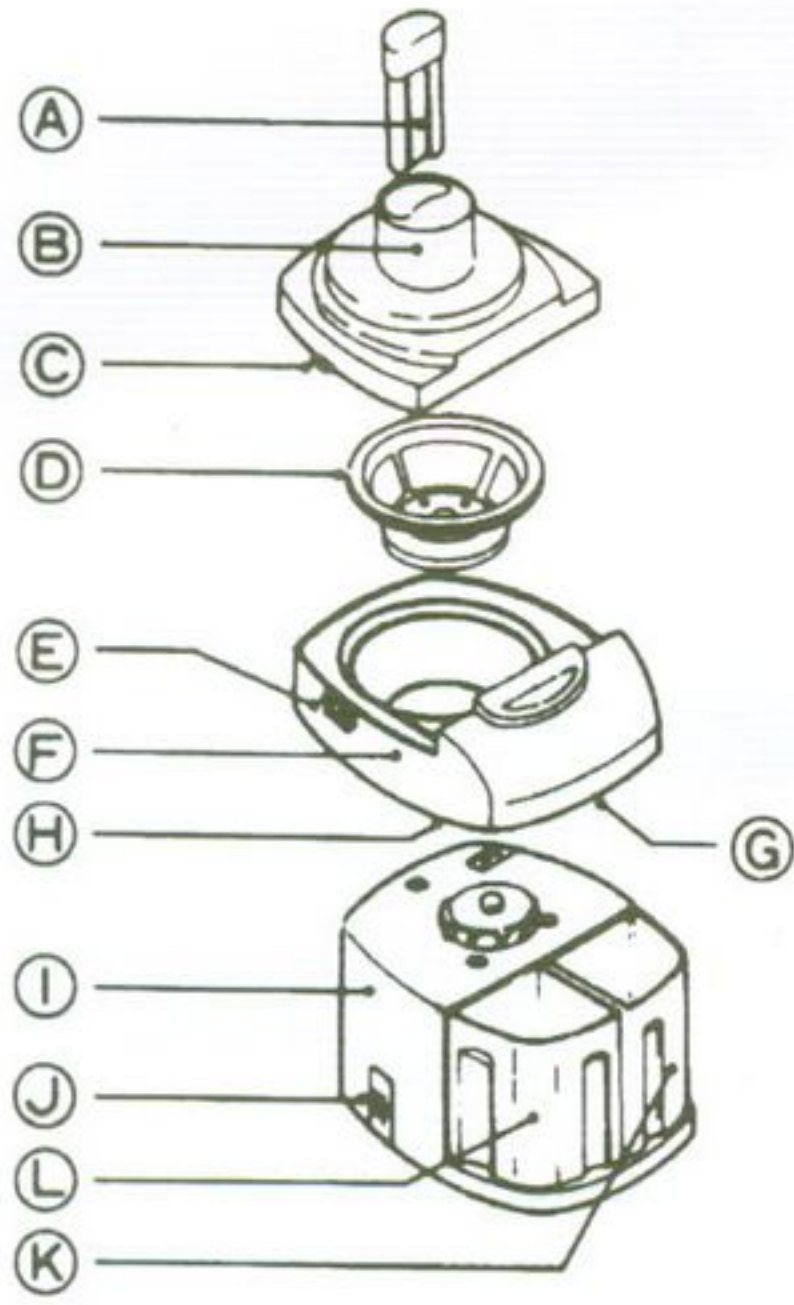

ПРАВИЛА ЭКСПЛУАТАЦИИ СОКОВЫЖИМАЛКА

ВАЖНЫЕ ПРАВИЛА БЕЗОПАСНОСТИ

ПРИ УПОТРЕБЛЕНИИ ЭЛЕКТРОТОВАРОВ, НЕОБХОДИМО СОБЛЮДАТЬ ОСНОВНЫЕ ПРАВИЛА БЕЗОПАСНОСТИ:

1. Прочтите все инструкции.
2. Во избежание электрического удара не помещайте шнур, выключатель или прибор целиком в воду или другую жидкость.
3. Необходим строгий надзор, когда любым электроприбором пользуются около детей.
4. Если прибор не находится в пользовании, Вы его разбираете или заменяете детали в целях чистки, отключите его от сети.
5. Не употребляйте прибор, если поврежден шнур или штекер. Не пользуйтесь прибором, если он плохо работает или, если он поврежден каким - то образом.
6. Не пользуйтесь прибором вне дома. Этот прибор предназначен сугубо для домашнего употребления.
7. Кабель не должен свисать со стола или кухонного прилавка; он также не должен касаться горячих поверхностей.
8. Не ставьте прибор рядом с газовыми или электрическими печками или обогревателями.
9. Не оставляйте работающий прибор без надзора. Употребляйте прибор только для предназначенной цели.
10. Никогда не абразивные или другие сильные моющие вещества.
11. Избегайте контакта с движущимися частями.
12. Не используйте инородные приспособления, т.к. это может привести к пожару, электрошоку, или ушибу.
13. Всегда проверьте перед включением прибора, что крышка плотно закрыта. Никогда не открывайте или закрывайте крышку, когда прибор работает. Этот прибор сконструирован таким образом, что он автоматически отключится, если крышка не закрыта как следует.
14. Вы не имеете права пользоваться прибором, если крышка плотно не закреплена на месте. **НИКОГДА НЕ ПОЛЬЗУЙТЕСЬ ПРИБОРОМ, ЕСЛИ ОН НЕ СОБРАН ПОЛНОСТЬЮ.**
15. После каждого употребления выключите прибор. Мотор должен остановиться перед разбором.
16. Когда прибор включен, не вставляйте пальцы или другие предметы в емкость для перерабатываемых продуктов. Если пища застревает в отверстии, используйте толкатель (А) или другие кусочки фруктов или овощей для проталкивания пищи вниз. Если это не помогает, выключите прибор, отключите его от сети, разберите его для того, чтобы удалить застрявшие куски.
17. Следите за тем, чтобы корзинка фильтра была надежно установлена на адапторе.
18. Каждые 4 минуты эксплуатации соковыжималку нужно выключить минимум на две минуты, иначе мотор может перегореть.
19. Не перегружайте прибор и не применяйте чересчур большую силу для проталкивания продуктов.
20. Никакой ответственности мы не несем, если прибор поврежден в результате неправильного с ним обращения.

ВНИМАНИЕ:

НОЖ - ОЧЕНЬ ОСТРЫЙ ! ВСЕГДА ПОЛЬЗУЙТЕСЬ ТОЛКАТЕЛЕМ (А)! ОСТЕРЕГАЙТЕСЬ ДВИЖУЩИХСЯ ЧАСТЕЙ! НЕ ВСТАВЛЯЙТЕ ПАЛЬЦЫ В ОТВЕРСТИЯ ДЛЯ ВХОДЯЩЕЙ И ВЫХОДЯЩЕЙ ПИЩИ! ОТКЛЮЧИТЕ ОТ СЕТИ ПЕРЕД ЧИСТКОЙ И РАЗБИРАНИЕМ!

СОХРАНИТЕ ДАННЫЕ ИНСТРУКЦИИ!

КОМПОНЕНТЫ ПРИБОРА (Рис. 1.):

- А) Толкатель
- В) Отверстие для перерабатываемых продуктов
- С) Защитная крышка
- Д) Корзинка фильтра и Терка
- Е) Обеспечивающие Зажимы
- Ф) Верхняя Часть Корпуса
- Г) Отверстие для подачи сока
- Н) Отверстие для выбрасывания мякоти
- И) Корпус мотора
- Й) Выключатель
- К) Чашка для сока
- Л) Чашка для мякоти/остатков

ПЕРЕД ПЕРВЫМ УПОТРЕБЛЕНИЕМ!

Рекомендуется следующая подготовка перед первым употреблением. Разберите и соберите прибор несколько раз до начала пользования фруктами /овощами (см. ниже Разбор и Сборку прибора).

ПРОСЛЕДИТЕ, ЧТОБЫ ПРИБОР БЫЛ ОТКЛЮЧЕН ОТ СЕТИ.

Промойте толкатель (А), защитную крышку (С), терку (Д), верхнюю часть корпуса (Ф), чашку для сока (К) и чашку для отбросов (Л) в мыльной воде. Не мойте в посудомойке. Никогда не погружайте корпус мотора (И) в воду. Протрите его насухо влажной тканью.

РАЗБОРКА И СБОРКА:

РАЗБОРКА:

Всегда сначала отключите прибор от сети.

Рис. 2.: Нажмите на зажимы (Е) книзу и снимите защитную крышку (С).

Рис. 3.: Нажмите на корпус прибора (И) книзу и выберите верхнюю часть (Ф), поверните вправо (по часовой стрелке), затем вытяните корзинку фильтра/терку (Д) кверху.

СБОРКА:

Рис. 4.: Поместите верхнюю часть прибора (Ф) на корпус прибора. (И). Надавите обеими руками на верхнюю часть (Ф). Поверните верхнюю часть корпуса немного, на 1/8 влево (против часовой стрелки), пока услышите замыкающий звук.

Рис. 5.: Вставьте Терку, потом поверните её на 1/8 по часовой стрелке так, чтобы корзинка фильтра/терка были прочно закрыты.

Рис. 6.: Установите защитную крышку и закрепите зажимы.

Рис. 7.: Поставьте чаши под отверстие для слива. Пользуйтесь только Толкателем для проталкивания фруктов и овощей в отверстие.

ПРАВИЛА ПОЛЬЗОВАНИЯ

Обратите внимание, что прибор не будет работать, если защитная крышка не закрыта.

1. Перед включением прибора в сеть проверьте, что выключатель стоит в положении OFF и зажимы закрыты.
2. Хорошо перемойте фрукты и овощи. Нарежьте их маленькими кусочками, чтобы они легко входили в отверстие.
 - а. Невозможно выжимание сока из банан, персиков, абрикосов, манго, папая, и т.д., так как из этих фруктов не выжимается сок.
 - б. Невозможно выжимание сока из таких твердых продуктов, как кокосовые орехи, так как они могут повредить мотор и фильтр.
 - с. Снимите кожуру с цитрусовых перед выжиманием. Выберите косточки из вишен, слив, и т.д. перед тем, что кладете их в отверстие.
3. Проверьте, что напряжение прибора соответствует местному напряжению и тогда включите прибор в сеть.

4. Включите прибор.
5. Вложите приготовленные фрукты в отверстие и осторожно протолкните их при помощи толкателя.
6. Когда чаши для сока или отбросов полные, выключите прибор и выпорожните их до продолжения процесса.
7. После окончания пользования, выключите прибор и выберите шнур из розетки.

НЕ ПОЛЬЗУЙТЕСЬ ПРИБОРОМ ДОЛЬШЕ, ЧЕМ 4 МИНУТЫ. ВЫКЛЮЧИТЕ ПРИБОР И ДАЙТЕ МОТОРУ ОХЛАДИТЬСЯ МИНИМУМ 2 МИНУТЫ. ИНАЧЕ, МОТОР МОЖЕТ ПЕРЕГОРЕТЬ.

РЕКОМЕНДАЦИИ ДЛЯ ПОМОЩИ:

1. Наилучшие результаты будут достигнуты, если используются молодые и желательны свежие фрукты и овощи. Чем мягче овощ и спелее фрукт, тем гуще и менее прозрачный будет сок.
2. Перемойте фрукты и овощи хорошенько перетрите их, если возможно.
3. Нарезьте фрукты и морковь на полоски.
4. Сверните листовые овощи в кучки.

РУКОВОДИТЕЛЬ ПО ВЫЖИМАНИЮ СОКА

- При приготовлении "смешанного" сока, используйте сначала более мягкие ингредиенты, а потом более твердые.
- Витамины быстро исчезают из свежавыжатых соков. Поэтому, желательно выпить соки, как можно быстрее.
- Яблочный сок становится быстро коричневым. Чтобы избежать этого, добавьте несколько капель лимонного сока.
- Мякоть, оставшуюся от выжатых фруктов можно употребить для супов, соусов, варений и десертов.

ЧИСТКА

1. ПРОСЛЕДИТЕ, ЧТОБЫ СОКОВЫЖИМАЛКА БЫЛА ВЫКЛЮЧЕНА И ОТКЛЮЧЕНА ОТ СЕТИ ДО СОБИРАНИЯ ИЛИ РАЗБОРКИ ЧАСТЕЙ.
2. Откройте зажимы. Снимите крышку, верхнюю часть корпуса и фильтр.
3. Для чистки фильтра наилегчайшим путем рекомендуется маленькая зубная щётка. (не приложена).
4. **ВНИМАНИЕ:** НЕ ПОГРУЖАЙТЕ КОРПУС МОТОРА В ВОДУ ИЛИ ДРУГИЕ ЖИДКОСТИ. МОТОР ДОЛЖЕН ВСЕГДА ОСТАВАТЬСЯ СУХИМ. ДЛЯ ЕГО ЧИСТКИ ИСПОЛЬЗУЙТЕ ВЛАЖНУЮ ТКАНЬ.
5. Не употребляйте для чистки абразивные моющие средства или царапающие препараты.
6. Протрите все части насухо.
7. Соберите все части в правильном порядке и храните прибор в сухом месте.

СПЕЦИФИКАЦИИ:

Мощность:	250Ватт
Скорость мотора:	13000 об./мин. ± 10%
Размеры:	22,2см x 19,7см x 29,2см (Л x Б x Ч)
Вес:	2кг

ВНИМАНИЕ:

ОСТОРОЖНО: НОЖ ТЕРКИ ИМЕЕТ ОСТРОЕ ЛЕЗВИЕ - ВСЕГДА ПОЛЬЗУЙТЕСЬ ТОЛКАТЕЛЕМ. ОСТЕРЕГАЙТЕСЬ ДВИЖУЩИХСЯ ЧАСТЕЙ. НЕ КЛАДИТЕ ПАЛЬЦЫ В ОТВЕРСТИЯ ДЛЯ ПИЩИ И ОТБРОСА ОСТАТКОВ. ВСЕГДА ОТКЛЮЧАЙТЕ ПРИБОР ОТ СЕТИ ПЕРЕД ЧИСТКОЙ И ПЕРЕД СБОРКОЙ ИЛИ РАЗБОРКОЙ ЧАСТЕЙ.