



FIRST AUSTRIA®

FA-5209

Valentino

ELECTRIC JUICER
INSTRUCTION MANUAL

ELEKTRISCHER ENTSAFTER
BENUTZERHANDBUCH

СОКОВЫЖИМАЛКА
ИНСТРУКЦИЯ ПО ЭКСПЛУАТАЦИИ

SOKOWIRÓWKA
INSTRUKCJA OBSŁUGI

ELEKTRIČNI SOKOVNIK
UPUTSTVO ZA UPOTREBU

ELEKTRISKĀ SULU SPIEDE
LIETOTĀJA ROKASGRĀMATA

ELEKTRINĖ SULČIŲ SPAUDIMO MAŠINA
NAUDOJIMO INSTRUKCIJA

STORCĀTOR ELECTRIC
MANUAL DE INSTRUCȚIUNI

ЕЛЕКТРИЧЕСКА СОКОИЗТИСКВАЧКА
ИНСТРУКЦИЯ ЗА РАБОТА

ЕЛЕКТРИЧНА СОКОВИЖИМАЛКА
ІНСТРУКЦІЯ З ЕКСПЛУАТАЦІЇ



ENGLISH.....	PAGE 2	SCG/CRO/B.i.H..	STRANA 11	БЪЛГАРСКИ	СТР. 19
DEUTSCH.....	SEITE 4	LATIVIAN.....	LPP. 13	УКРАЇНСЬКА	СТОР. 21
РУССКИЙ.....	СТР. 6	LIETUVIU K.....	P. 15		
POLSKI.....	STRONA 9	ROMÂNĂ.....	PAGINA 17		

Danke für den Kauf eines
ORIGINAL Produktes von

FIRST AUSTRIA®

Nur ECHT mit diesem

Thank you for buying
an ORIGINAL Product of

FIRST AUSTRIA®

Only GENUINE with this

МЫ ВАМ БЛАГОДАРНЫ ЗА
ПОКУПКУ ОРИГИНАЛЬНОГО
ИЗДЕЛИЯ КОМПАНИИ

FIRST AUSTRIA®

ТОЛЬКО ПОДЛИННИКИ С ЭТИМ

1

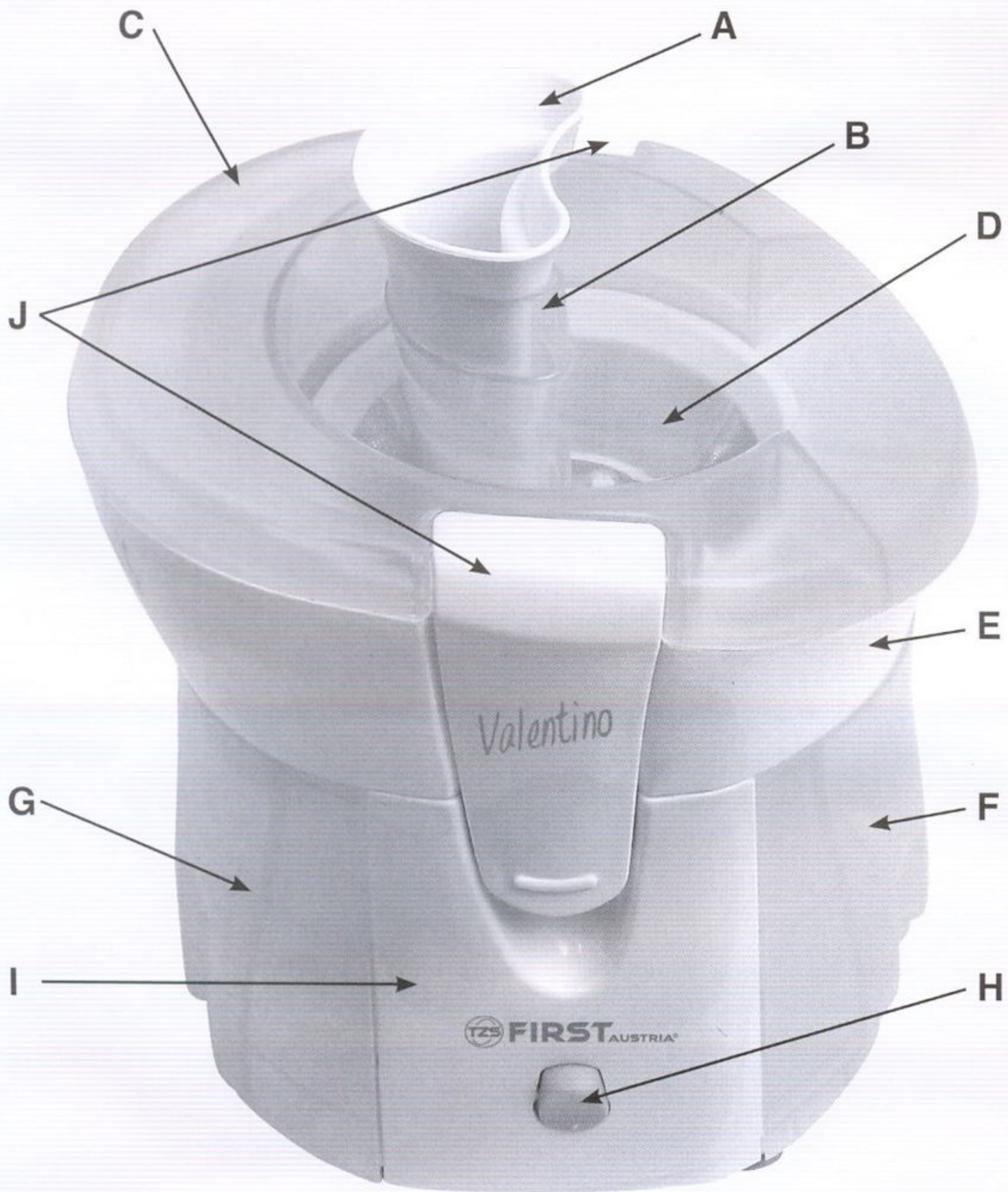

ПРАВИЛА ЭКСПЛУАТАЦИИ**НАИМЕНОВАНИЕ ЧАСТЕЙ** (видео 1):

- | | | |
|---------------------------------------------|--------------------------------|-------------------------------------|
| A. Толкатель | D. Корзинка фильтра и Терка | H. Выключатель (включить/выключить) |
| B. Отверстие для перерабатываемых продуктов | E. Разделяющая Деталь | I. Корпус мотора |
| C. Защитная крышка | F. Чашка для мякоти (остатков) | J. Замки |
| | G. Чашка для сока | |

ВАЖНЫЕ ПРАВИЛА БЕЗОПАСНОСТИ

До употребления этой Соковыжималки, внимательно прочтите, пожалуйста, эти инструкции.

1. Прочтите все инструкции.
2. Не разбирайте соковыжималку, если она включена в сеть и не помещайте прибор в воду или другую жидкость.
3. Необходим строгий надзор, когда любым электроприбором пользуются около детей.
4. Если прибор не находится в пользовании, Вы его разбираете или заменяете детали в целях чистки, отключите его от сети.
5. Не употребляйте прибор, если поврежден шнур или штеккер; не пользуйтесь прибором, если он плохо работает или, если он поврежден каким - то образом.
6. Не пользуйтесь прибором вне дома. Этот прибор предназначен сугубо для домашнего употребления.
7. Кабель не должен свисать со стола или кухонного прилавка; он также не должен касаться горячих поверхностей.
8. Не ставьте прибор рядом с газовыми или электрическими печками или обогревателями.
9. Не оставляйте работающий прибор без надзора. Употребляйте прибор только для предназначенной цели.
10. Никогда не употребляйте абразивные или другие сильные моющие вещества.
11. Избегайте контакта с движущимися частями.
12. Не используйте инородные приспособления, т.к. это может привести к пожару, электрошоку, или ушибу.
13. Всегда проверьте перед включением прибора, что крышка плотно закрыта. Никогда не открывайте или закрывайте крышку, когда прибор работает. Этот прибор сконструирован таким образом, что он автоматически отключится, если крышка не закрыта как следует.
14. Вы не имеете права пользоваться прибором, если крышка плотно не закреплена на месте. Никогда не пользуйтесь прибором, если он не собран полностью.
15. После каждого употребления выключите прибор. Мотор должен быть полностью быть остановлен перед разбором.
16. Когда прибор включен, не вставляйте пальцы или другие предметы в емкость для перерабатываемых продуктов. Если пища застревает в отверстиях, используйте толкатель или другие кусочки фруктов или овощей для проталкивания пищи вниз. Если это не помогает, выключите прибор, отключите его от сети, разберите его для того, чтобы удалить застрявшие куски.
17. Следите за тем, чтобы корзинка фильтра была надежно установлена на адаптере.
18. Каждые 4 минуты эксплуатации соковыжималку нужно выключить минимум на две минуты для охлаждения мотора, иначе мотор может перегореть.
19. Не перегружайте прибор и не применяйте чересчур большую силу для проталкивания продуктов.
20. Никакой ответственности мы не несем, если прибор поврежден в результате неправильного с ним обращения.

ПЕРЕД ПЕРВЫМ УПОТРЕБЛЕНИЕМ:

- Проверьте, что напряжение на приборе совпадает с напряжением у вас дома.
- Промойте все части прибора, которые попадут в соприкосновение с фруктами.
- Разберите и соберите прибор несколько раз до начала пользования фруктами/овощами.

РАЗБОРКА И СБОРКА

Всегда сначала отключите прибор от сети.

- Выключите прибор, откройте замки (J).
- Снимите защитную крышку (C).
- Нажмите на Коробку Мотора (I) книзу и выберите Разделяющую Часть (E). Затем вытяните корзинку Фильтра/Терку кверху.
- Поместите Разделяющую Часть прибора на корпус прибора, надавите обеими руками на Верхнюю часть, пока услышите замыкающий звук.
- Вставьте Терку, потом поверните её по часовой стрелке так, чтобы корзинка фильтра/терка были прочно закрыты.
- Установите защитную крышку и закрепите Зажимы.

ПРАВИЛА ПОЛЬЗОВАНИЯ

- Перед включением прибора в сеть проверьте, что выключатель стоит в положении OFF и зажимы закрыты.
- Нарежьте фрукты маленькими кусочками, чтобы они легко входили в отверстие.
- Очистите от косточек и кожицы фрукты: персики, сливы, абрикосы, вишни или апельсины, лимоны, дыни и т.д.
- Включите прибор.
- Вложите приготовленные фрукты и овощи в отверстие и осторожно протолкните их при помощи толкателя.
- Нет необходимости останавливать мотор при подаче фруктов или овощей в. Для опорожнения резервуара для мякоти:
Остановите прибор, придержите резервуар за ручку и потяните его наружу. Для того, чтобы поставить резервуар обратно на место, произведите ту же операцию в обратном порядке.

КОММЕНТАРИИ:

Нет необходимости чистить прибор после каждой операции, можно продолжать использовать различные фрукты и овощи. Вкус не смешается.

Для наилучшего результата с точки зрения вкуса и содержания витаминов, натуральные соки желательно выпивать немедленно после их приготовления.

Однако, если Вы хотите оставить сок на несколько часов, то необходимо прибавить лимонный сок, как натуральный консервант.

ЧИСТКА

- Остановите соковыжималку и отключите прибор от сети.
- Выберите крышку и разделяющую часть, а также Фильтр и Терку.
- Опорожните резервуар от мякоти и из крышки и вымойте обе части.
- Вымойте Терку и Фильтр в воде при помощи мягкой щетки.
- Для чистки внешней стороны прибора пользуйтесь влажной губкой.
- Прибор нельзя опускать в воду.

УХОД

Части - терка и фильтр, - очень ломкие и поэтому надо обращаться с ними очень осторожно. Неправильное обращение может привести к поломке. Чистку необходимо производить согласно следующим указаниям:

- Чистите терку и фильтр при помощи мягкой щетки.
- Никогда не мойте терку и фильтр в посудомойке.
- Никогда не пользуйтесь обелителем или царапающейся губкой.
- Необходимо заменить терку и фильтр, как только появляются знаки порчи, поломки или износа.

СПЕЦИФИКАЦИИ:

Мощность: 220-240В • 50Гц • 300Вт
• 500мл